

**DEČJA SPORTSKA SPRAVA serije
«MLADI ATLETA»
nazidni model**

UPUTSTVO ZA KORIŠĆENJE

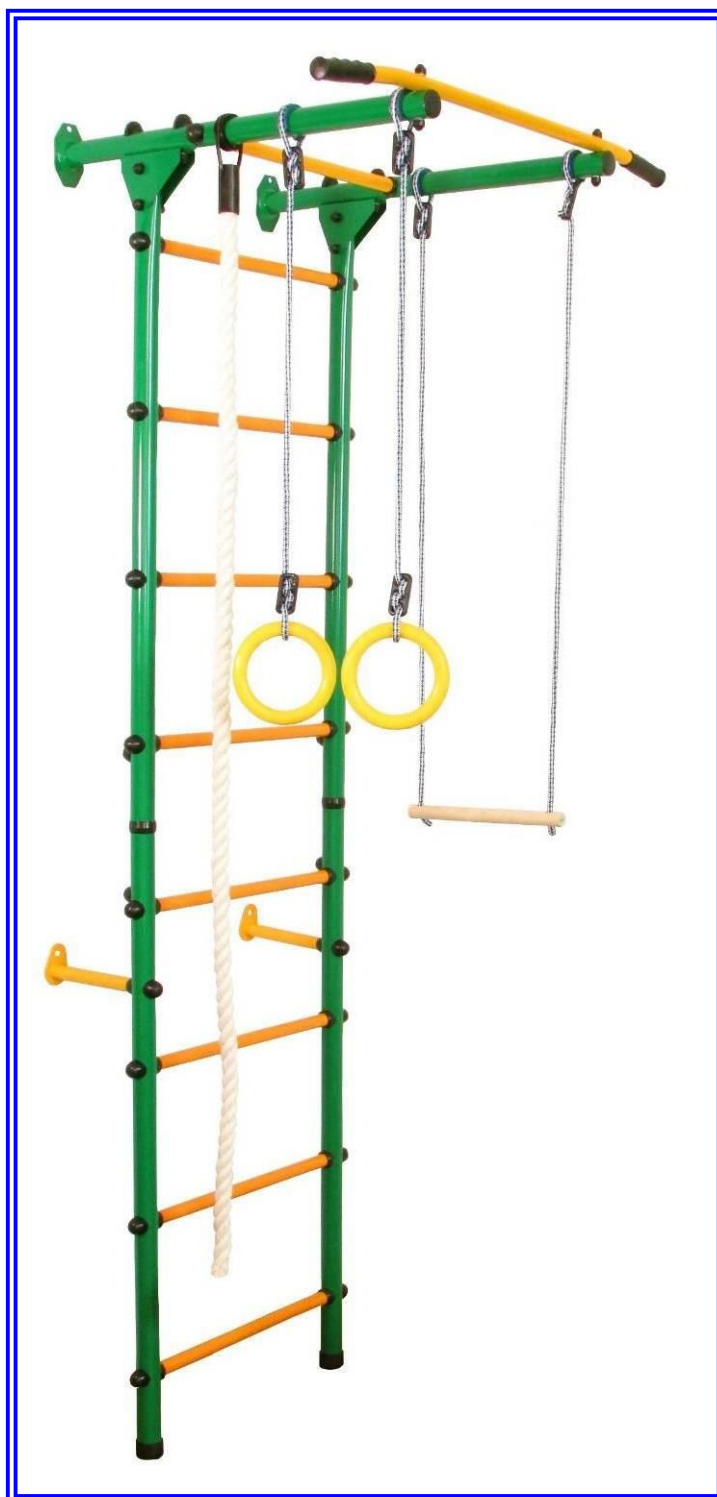

Ovo uputstvo za korišćenje namenjeno je upoznavanju korisnika sa pravilima montaže, upravljanja i korišćenja dečje sportske sprave «Mladi atleta» (dalje u tekstu— Sprava)

1. NAMENA I TEHNIČKE KARAKTERISTIKE

1.1. Sprava je namenjena za korišćenje u prostoriji sa plafonom visine ne manje od 2,3 m i za decu stariju od 4 godine. Ukupno opterećenje ne sme da bude više od 100 kg.

1.2. Osnovne tehničke karakteristike Sprave prikazani su u tabeli 1

Tabela 1

DSK «MLADI ATLETA»		
Parametri		Vrednost
Gabaritne dimenzije, m	Dužina, m	0,9
	Širina, m	0,75
	Visina, m	2,2
Neto težina, kg, ne više od		20
Maksimalno opterećenje, kg		100
Minimalni uzrast deteta, godine		4
Rok trajanja, godine (ne manje od)		5

1. KOMPLET

2.1. Komplet Sprave prikazan je u Tabeli 2

Tabela 2

№	Naziv	Količina/ kom	Opis		
1	Donji stub	2	Cev prečnika 42 mm, dužine 1,1 m, ima 5 prolaznih otvora i 1 gluvi otvor		
2	Gornji stub	2	Cev prečnika 42 mm, dužine 1,1 mm, ima 4 prolazna otvora, 1 gluvi otvor i navojni čep na kraju		
3	Prečaga	9	Cev prečnika 25 mm (u zavisnosti od kompleta može imati PVC oblogu)		
4	Pričvršćivač	2	Cev prečnika 25 mm dužine 190 mm, s pločom za pričvršćivanje na kraju		
5	Gornja konzola	2	Cev prečnika 42 mm dužine 0,75 m		
6	Vratilo	1	Cev prečnika 25 mm s plastičnim ručkama		
7	Potporna ploča	2	Ploča II-oblika		
8	Spojka	2	Cev prečnika 38 mm dužine 260 mm c 2 matice		
9	Kanap gimnastički	1			
10	Trapez	1			
11	Krugovi gimnastički	1			
MATERIJAL ZA MONTAŽU			PLASTIKA		
№	Naziv	Komada	№	Naziv	Komada
12	Zavrtanj M8x30	4	18	Čep prečnika 42, spolj.	2
13	Zavrtanj M8x50	4	19	Polusfera	30
14	Zavrtanj M8x60	24	20	Kapa polusfere	28
15	Zavrtanj M8x80	2	21	Kapa zavrtnja M8	20
16	Matica M8	10	22	Spojni prsten	2
17	Podloška 8	44			
17/1	Vijak 8x70	4			
17/2	Tipla 12x70	4			

3. UPUTSTVO ZA SKLAPANJE I MONTAŽU

3.1. Sklapanje i montažu Sprave moraju raditi najmanje dve odrasle osobe.

3.2. Preporučuje se montiranje Sprave najmanje 2 metra od uglova prostorije, nameštaja i drugih prepreka..

3.3. Raspakujte Spravu i razvrstajte delove na ravnoj površini.

3.4. Uverite se da se komplet isporuke slaže sa nomenklaturom, navedenoj u tački 2 ovog priručnika.

3.5. Spojite donje stubove (poz.1) s 4 prečage (poz. 3) prema sl. 1.

3.6. Na isti način spojite gornje stubove (poz.2) s prečagama (poz.3).

3.7. Prema sl. 2 i 3 međusobno spojite oba dela merdevina.

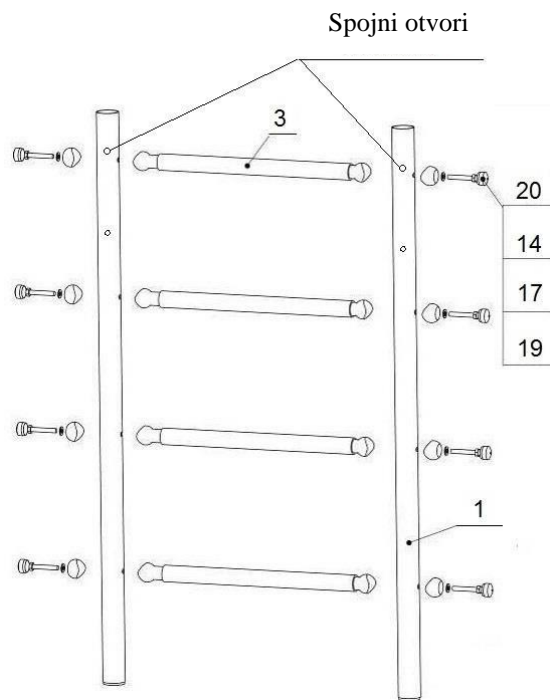

Sl. 1

3.8. Spojite 2 pričvršćivača (poz.4) sa sklopljenim merdevinama prema sl. 4.

3.9. Stavite gornju konzolu (poz.5) na gornje stubove (poz. 2), v. sl. 5

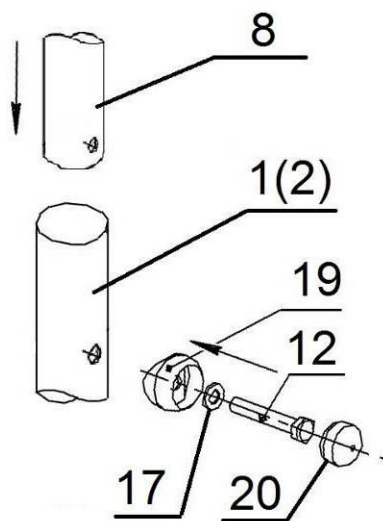

Sl. 3

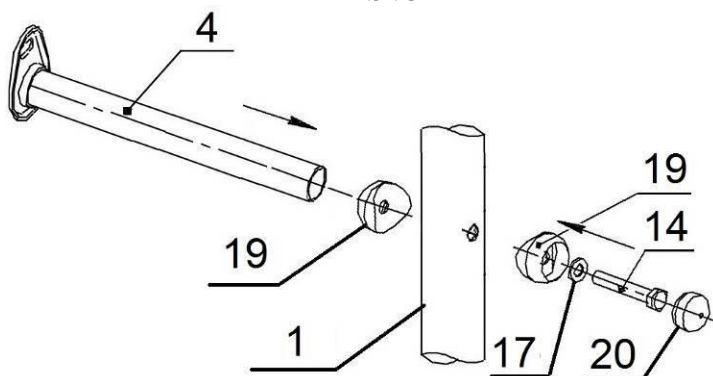

Sl. 4

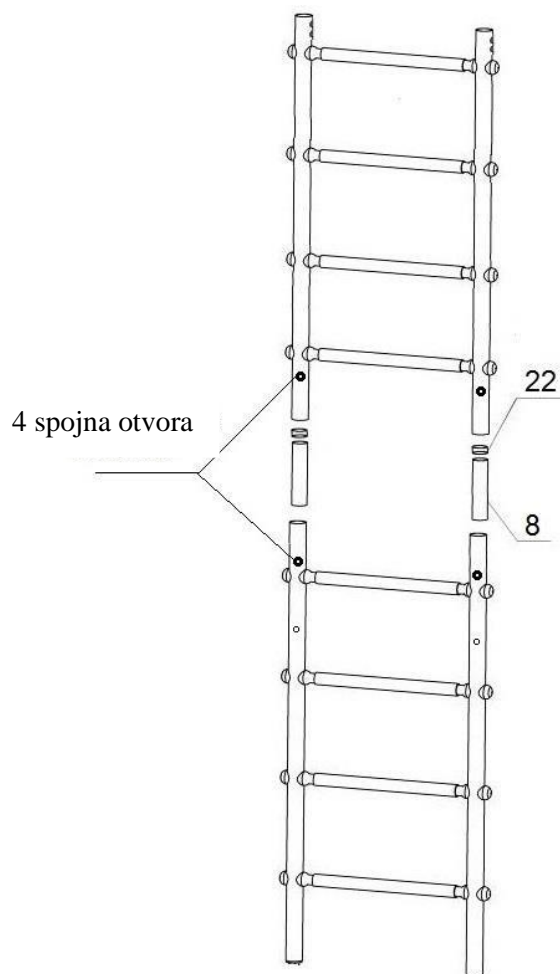

Sl. 2

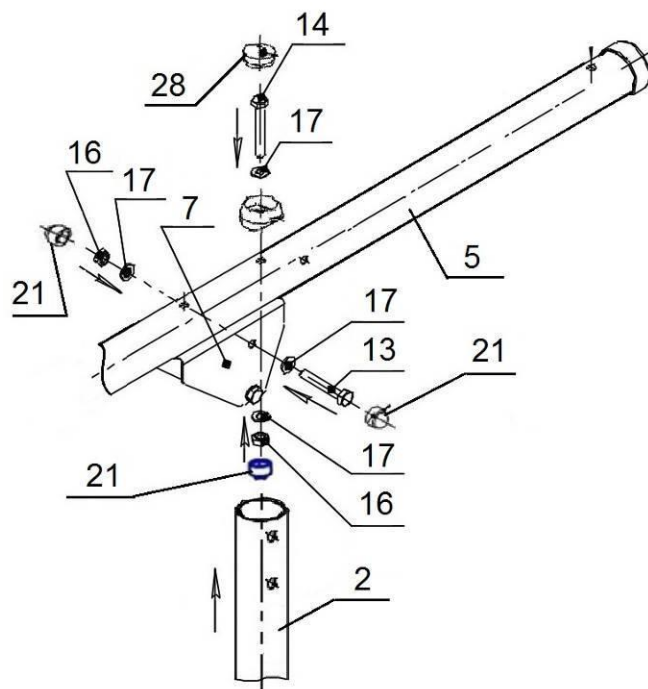

Sl. 5

- 3.10. Na donje krajeve merdevina stavite dva čepa (poz.18).
 3.11. Na jednu od gornjih konzola stavite kanap, i nakon toga spojite vratilo sa gornjim konzolama, v. sl. 6.

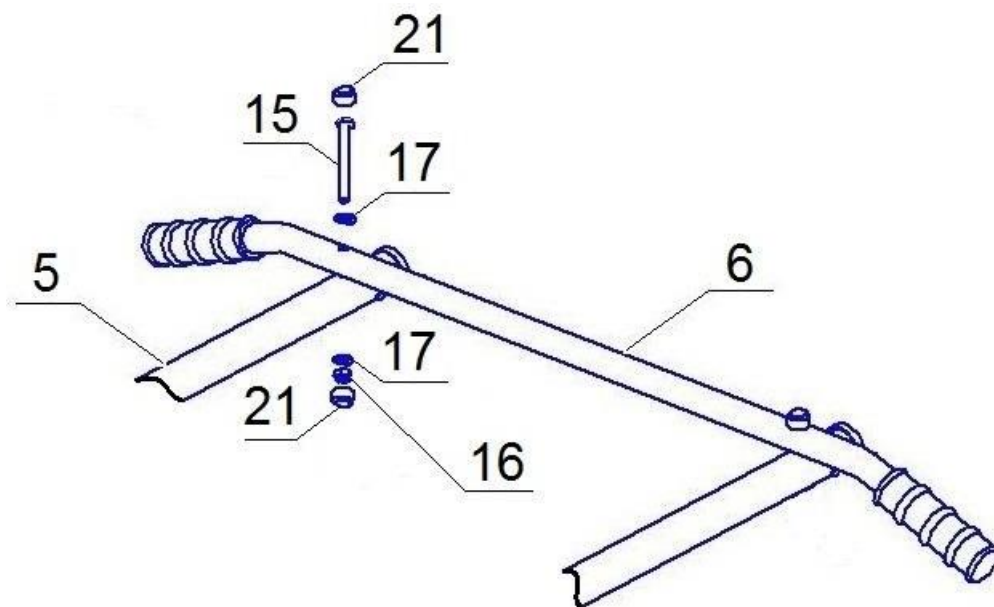

Sl. 6

- 3.12. Prislonite spravu na ravan deo zida, tako da se donji stubovi čvrsto odupiru o pod i obeležite na zidu mesta za bušenje preko spojnih ploča. Izbušite otvore i pričvrstite Spravu na svim predviđenim otvorima, koristeći materijal za montažu (poz. 17/1,17/2), zatvorite glave vijaka kapama poz.21.
 3.13. Postavite viseću opremu (krugove, trapez), prema datim instrukcijama.
 3.14. Proverite pouzdanost montaže Sprave i elemenata viseće opreme pod težinom odraslog čoveka.

4. UPUTSTVO ZA KORIŠĆENJE I UPRAVLJANJE

- 4.1. Ukupno opterećenje na Spravi ne sme biti veće od 100 kg.
- 4.2. Pri izvođenju vežbi na Spravi, kako bi se izbegle povrede, preporučuje se postavljanje mekih strunjača dimenzija 1,0x1,0x0,1 m ispod sprave.
- 4.3. Vežbanje dece na Spravi dopušta se samo pod nadzorom odrasle osobe
- 4.4. Ne dopušta se istovremeno vežbanje više od jednog deteta na Spravi.

4.5. Svakodnevno pred početak vežbanja potrebno je:

- proveriti konstrukcije Sprave i plastičnih zaštitnih elemenata u cilju kompletnosti, celovitosti i stabilnosti.

- proveriti pouzdanost povezivanja čvornih elemenata vrpce na točkicama i krugovima, uveriti se da nema trenja i oštećenja vlakana vrpce i kanapa, proveriti pouzdanost spojne ploče kanapa. Provera pouzdanosti čvornih elemenata sprovodi se pod težinom odraslog čoveka.

- Postaviti rastojanje od užadi do vertikalnih stubova Sprave najmanje 100 mm.

4.6. Povremeno, najmanje jednom mesečno, proveravati zategnutost čvornih elemenata i rastavljivih spojeva, kao i pričvršćenost Sprave za zid.

5. GARANCIJA

5.1. Pod uslovom da kupac poštuje zahteve ovog uputstva za upotrebu, proizvođač garantuje pouzdanost Sprave 12 meseci od datuma prodaje, ali ne više od 18 meseci od datuma proizvodnje.