

DOPUNSKA NAZIDNA MREŽA serije

«MLADI ATLETA»

Nazidni model

UPUTSTVO ZA KORIŠĆENJE

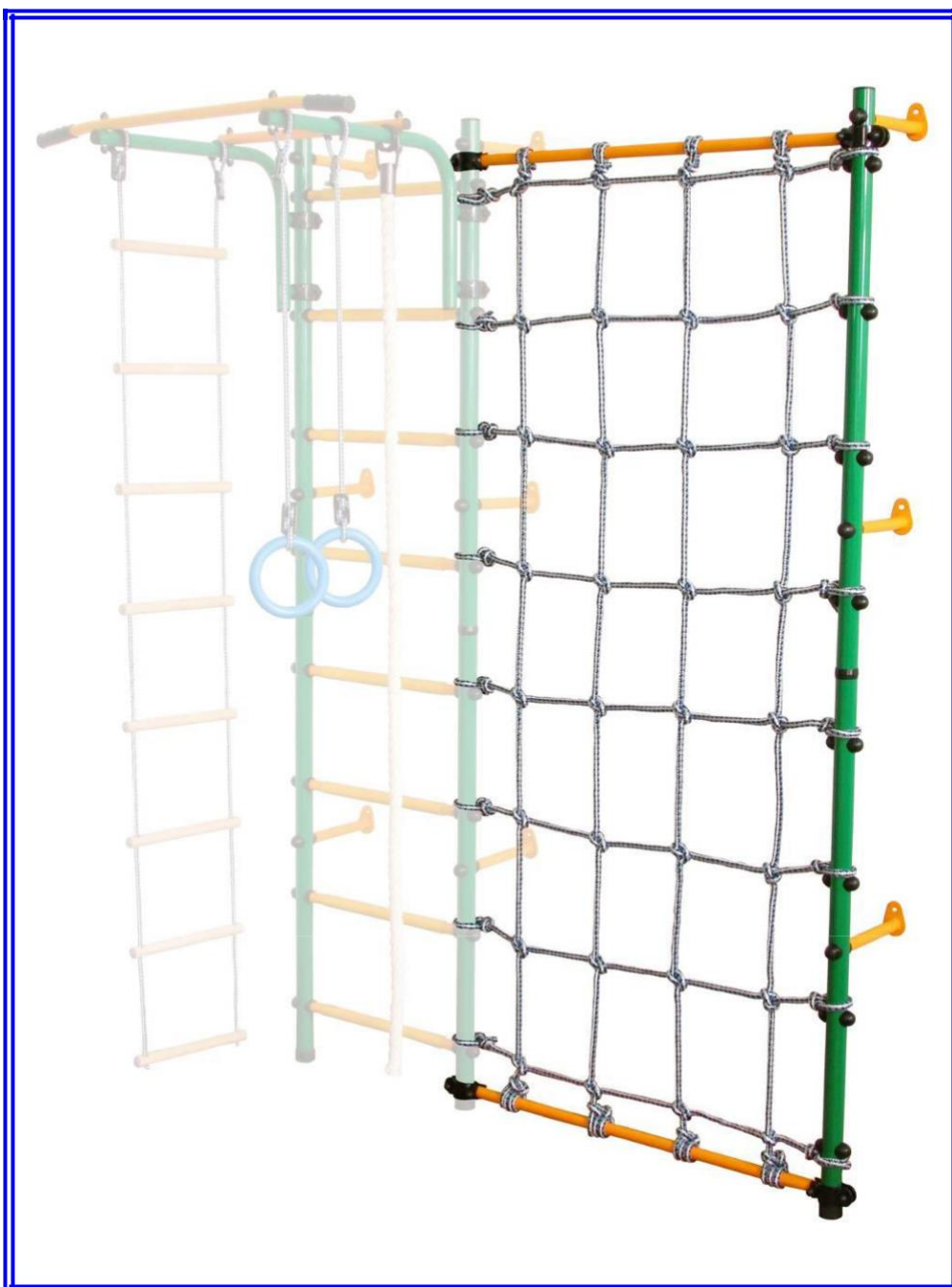

Ovo uputstvo za korišćenje namenjeno je upoznavanju korisnika sa pravilima montaže, korišćenja i upravljanja nazidnom mrežom serije „Mladi Atletičar“ (dalje u tekstu – Sprava)

1. NAMENA I TEHNIČKE KARAKTERISTIKE

1.1. Sprava je predviđena za korišćenje u prostoriji sa plafonom visine ne manje od 2,3 m i za decu stariju od 4 godine. Ukupno opterećenje ne sme da bude više od 100 kg.

1.2. Osnovne tehničke karakteristike Sprave prikazane su u tabeli 1.

Tabela 1

Sprava „Mladi Atletičar“		
Parametri		Vrednost
Gabaritne dimenzije, m	dužina, m	1,0
	širina, m	0,2
	visina, m	2,2
Neto težina, kg, ne više od		10
Maksimalno opterećenje, kg		100
Minimalni uzrast deteta, godine		4
Rok trajanja, godine, (ne manje od)		5

2. KOMPLET

2.1. Komplet Sprave prikazan je u tabeli 2.

Tabela 2

№	Naziv	Količina/kom	Opis		
1	Stub donji	1	Cev prečnika 42 mm, dužine 1100 mm, ima 5 prolaznih otvora		
2	Stub gornji	1	Cev prečnika 42 mm, dužine 1100 mm, ima 6 prolaznih otvora		
3	Prečaga	2	Cev prečnika 25 mm, dužine 900 mm		
4	Pričvršćivač	3	Cev prečnika 25 mm, dužine 190 mm, sa pločom na kraju		
5	Spojka	1	Cev prečnika 38 mm dužine 260 mm		
6	Spojna ploča	8	40x100 mm, savijenog oblika		
7	Mreža	1			
MATERIJAL ZA MONTAŽU			PLASTIKA		
№	Naziv	Kom	№	Naziv	Kom
8	Zavrtanj M8x40	4	13	Čep prečnika 42, spolj.	1
9	Zavrtanj M8x50	4	14	Čep prečnika 42, unutr.	1
10	Zavrtanj M8x60	22	15	Polusfera	22
11	Matica M8	12	16	Kapa polusfere	19
12	Podloška 8	30	17	Kapa zavrtnja M8	19
12-1	Tipla 12x70	3	18	Spojni prsten	1
12-2	Vijak 8x70	3			

3. UPUTSTVO ZA SKLAPANJE I MONTAŽU

3.1. Sklapanje i montažu sprave moraju raditi najmanje dve odrasle osobe.

3.2. Preporučuje se montiranje Sprave najmanje 2 metra od uglova prostorije, nameštaja i drugih prepreka.

3.3. Raspakujte Spravu i razvrstajte delove na ravnoj površini.

3.4. Uverite se da se komplet isporuke slaže sa nomenklaturom, navedenoj u tački 2 ovog priručnika.

3.5. Spojite donji stub prema sl. 1, a gornji – prema sl. 2.

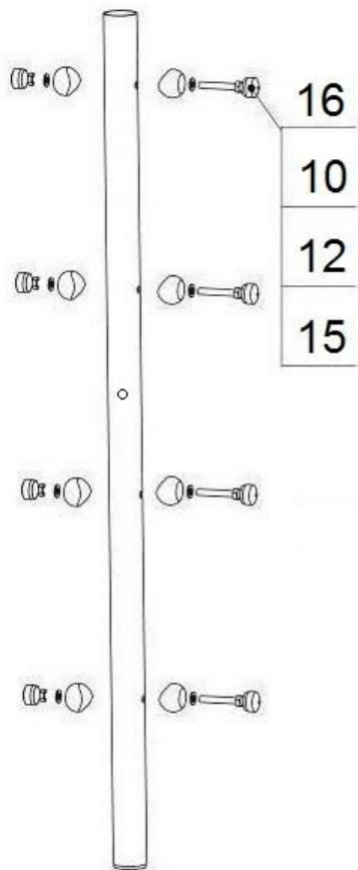

Sl. 1

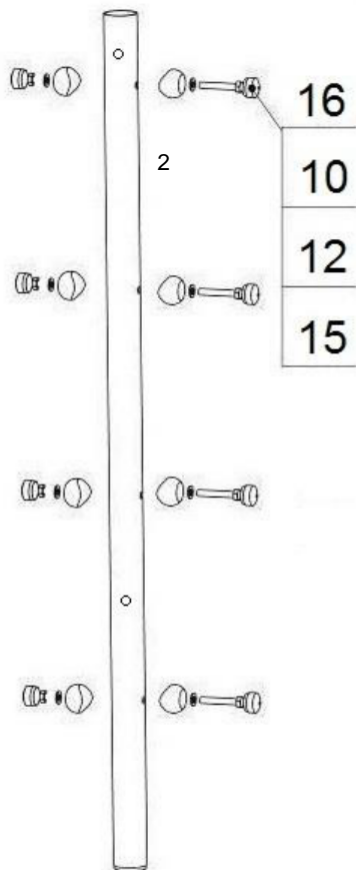

Sl. 2

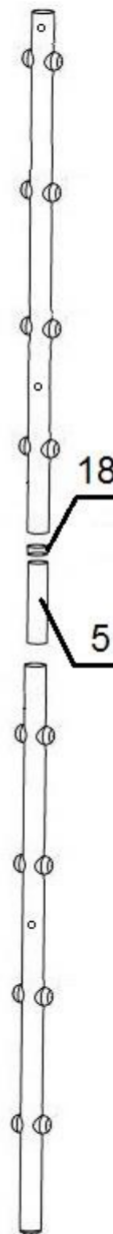

Sl. 3

3.6. Spojite gornji i donji stub prema sl. 3

3.7. Spojite tri pričvršćivača prema sl. 4.

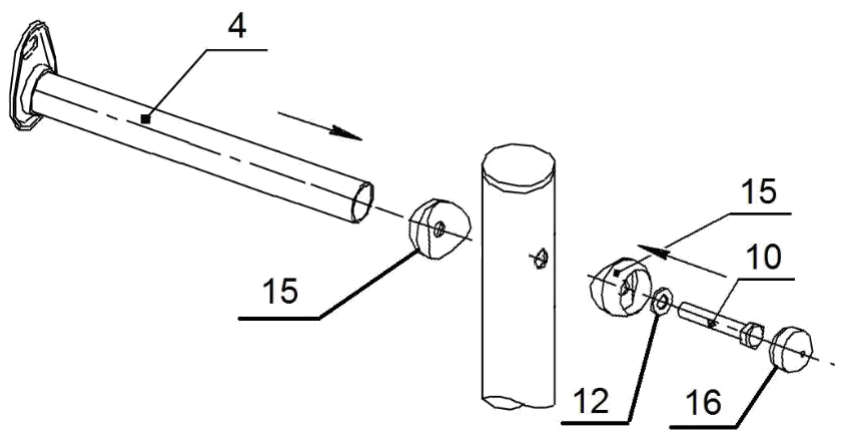

Sl. 4

3.8. Na gornji kraj sklopljenog stuba stavite čep poz. 14, na donji – čep poz. 13

3.9. Spojite Stub za mrežu sa stubom Vašeg DSK prema sl. 5.

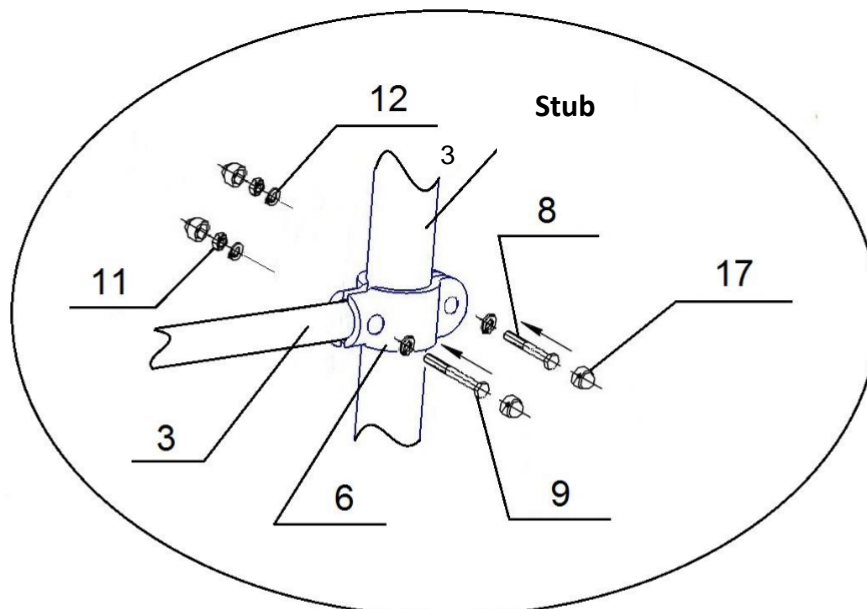

Sl. 5

Pažnja: pri sklapanju spojnih ploča prvo zategnite spoj sa prečagama (zavrtnaj poz.9), a zatim pritegnite otvore za stubove (zavrtnaj poz.8).

3.10. Naslonite Spravu na ravan deo zida i obeležite na zidu mesta za bušenje preko spojnih ploča. Izbušite rupe i pričvrstite Spravu na sve predviđene otvore, koristite zavrtnje iz kompleta (12-1,12-2).

3.11. Razvucite mrežu i vežite slobodne krajeve kanapa za stub i prečagu. Užad mreže treba vezati uz stubove tako da prečage na DSK i spojene polusfere na stubu sprečavaju spadanje užadi.

3.12. Proverite pouzdanost montaže Sprave pod težinom odraslog čoveka.

4. UPUTSTVO ZA KORIŠĆENJE I UPRAVLJANJE

4.1. Ukupno opterećenje Sprave ne sme biti veće od 100 kg.

4.2. Pri izvođenju vežbi na Spravi, kako bi se izbegle povrede, preporučuje se postavljanje mekih strunjača dimenzija 1,0x1,0x0,1 m ispod mreže.

4.3. Vežbanje dece na Spravi dopušta se samo pod nadzorom odrasle osobe

4.4. Ne dopušta se istovremeno vežbanje više od jednog deteta na Spravi.

4.5. Svakodnevno pred početak vežbanja potrebno je:

- proveriti konstrukcije Sprave i plastičnih zaštitnih elemenata u cilju kompletnosti, celovitosti i stabilnosti

- proveriti pouzdanost pričvršćene mreže. Provera pouzdanosti čvornih elemenata sprovodi se pod težinom odraslog čoveka.

4.6. Povremeno, najmanje jednom mesečno, proveravati zategnutost čvornih elemenata, rastavljivih spojeva, kao i pričvršćenost Sprave za zid.

5. GARANCIJA

5.1. Pod uslovom da kupac poštuje zahteve ovog uputstva za upotrebu, proizvođač garantuje pouzdanost Sprave 12 meseci od datuma prodaje, ali ne više od 18 meseci od datuma proizvodnje.